

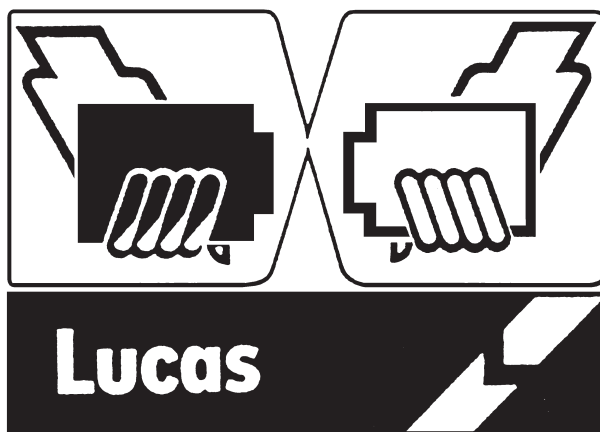

Byttestartere Våre startere leveres som byttekomponent. Det vill si at Deres gamle starter innleveres ved kjøp av ny. Ved forsendelse blir det lagt til pant på den nye starteren. Dette beløpet blir refundert Dem så snart vi har mottatt den brukte starteren og denne blir godkjent. Se reglene nedenfor.



Hovedregler Hovedregel for godkjenning av brukte komponenter

Komponenten skal være hel og sammensatt slik den var før den ble fjernet fra kjøretøyet.

Skruer, bolter og muttere fast tilskrudd.

Det må ikke være grav-rust på noen del av komponenten.

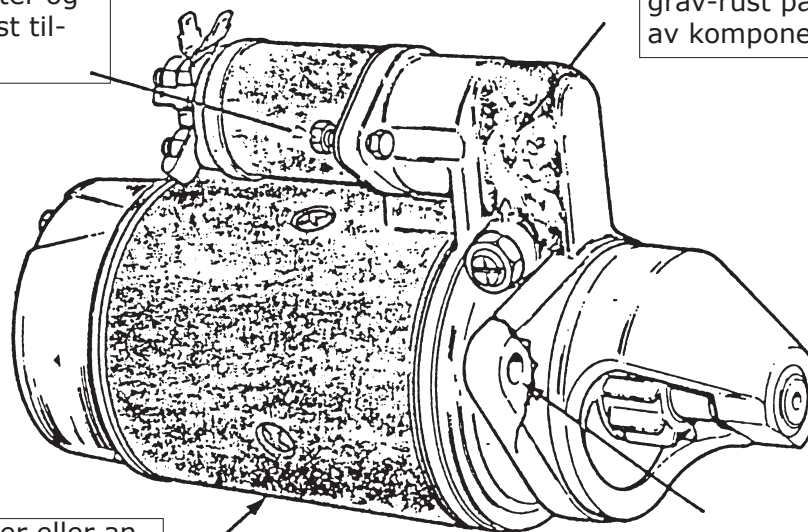

Sprekker eller annen større skade.

Braketter må være hele.